

# DURA LAMP

10UT24 YY XX

Volt 24V

10UT24: Strice professionali / Profesional strip						
YY: Watt	09 = 9W/m		14 = 14W/m			
XX: Kelvin	27 = 2700K	30 = 3000K	35 = 3500K	40 = 4000K	60 = 6000K	65 = 6500K

Questi prodotti contengono una sorgente luminosa di classe di efficienza energetica "G".\*  
These products contain a light source of energy efficiency class "G".\*

Ces produits contiennent une source lumineuse de classe d'efficacité énergétique "G".\*

Estos productos contienen una fuente luminosa de la clase de eficiencia energética "G".\*

Diese Produkte enthalten eine Lichtquelle der Energieeffizienzklasse "G".\*

Estes produtos contêm uma fonte de luz da classe de eficiência energética "G".\*

\* 10UT240940, 10UT240965 = "F"

10UT24 YY ZZ

Volt 24V

10UT24: Strice professionali / Profesional strip								
YY: Watt	09 = 9W/m		14 = 14W/m					
ZZ: Colore Color	RD = Rosso Red	VR = Verde Green	GL = Giallo Yellow	OR = Arancio Orange	BL = Blu Blue	AM = Amaranto Amaranth	PI = Rosa Pink	RGB = RGB

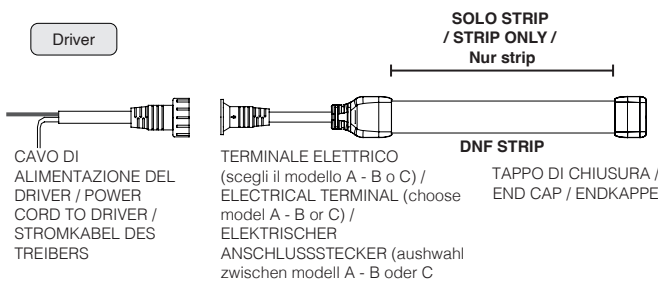

DURANEONFLEX COMPLETO CON TERMINALE A  
DURANEONFLEX COMPLETE WITH TERMINAL A  
DURANEONFLEX inklusive Anschlussstecker A

Dura Lamp SRL  
Via Pratese, 164 - 50145 Florence - Italy

## DuraNeonFlex-Q TOP

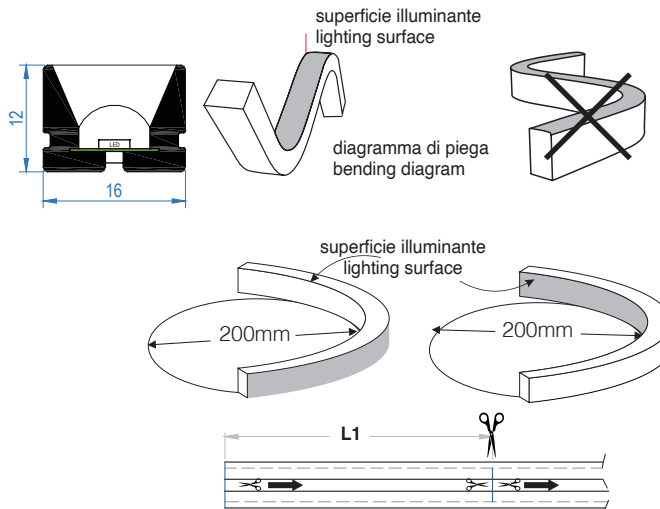

L1 = lunghezza minima di taglio/  
minimum cutting length

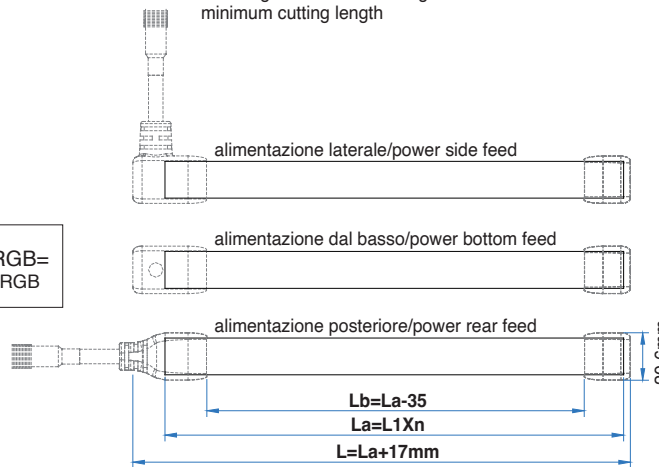

**La:** lunghezza determinata secondo le esigenze/  
certain length as required

**Lb:** lunghezza di illuminazione/lighting length  
**n:** tempi integrali di L1/integral times of L1

**Nota:** lo stesso metodo di taglio e di calcolo per tutti i tipi di alimentazione elettrica finale, laterale o posteriore.

**Note:** same cutting and calculation way for all kinds of power feed methods in end feed, side feed and rear feed.

**3F Filippi TARGETTI**  
GROUP

L - L'APPARECCHIO DEVE ESSERE INSTALLATO DA PERSONALE QUALIFICATO. VERIFICARE CHE IL PRODOTTO SIA INSTALLATO PRIMA DI CONNETTERLO ALL'ELETTRICITÀ. NON UTILIZZARE ALCUN OGGETTO PER COPRIRE LA LAMPADA. NON USARE LA LAMPADA IN AMBIENTI ERMETICI. LA MANUTENZIONE DEVE ESSERE EFFETTUATA SOLO DA UN TECNICO PROFESSIONISTA. L'AZIENDA SI RISERVA IL DIRITTO DI APPORTARE, IN QUALUNQUE MOMENTO, MODIFICHE AI PROPRI PRODOTTI, PER RAGIONI DI NATURA TECNICA O COMMERCIALE. SE IL CAVO FLESSIBILE ESTERNO O IL CAVO DI QUESTO APPARECCHIO SONO DANNEGGIATI, DEVONO ESSERE SOSTITUITI ESCLUSIVAMENTE DAL COSTRUTTORE O DA PERSONA QUALIFICATA. L'AZIENDA DECLINA OGNI RESPONSABILITÀ QUALORA L'INSTALLAZIONE NON AVVENGA SECONDO LE NORME VIGENTI. LASCIARE UNA COPIA DI QUESTE ISTRUZIONI AL RESPONSABILE DELLA MANUTENZIONE. CONSERVARE L'ETICHETTA DELL'IMBALLO ORIGINALE PER EVENTUALI RECLAMI FUTURI.

GB - THIS FIXTURE MUST BE INSTALLED BY A QUALIFICATED ELECTRICIAN. MAKE SURE THAT THE PRODUCT IS INSTALLED BEFORE PLUG IN DON'T USE ANY OBJECT TO COVER THE LAMP. DON'T USE THE LAMP IN AIR-TIGHT ENVIRONMENTS. MAINTENANCE SHOULD ONLY BE DONE BY A PROFESSIONAL TECHNICIAN. IN CASE OF ANY CHANGE TO THE PRODUCT WE RETAIN THE RIGHT TO INFORM YOU IN ADVANCE IF THE EXTERNAL FLEXIBLE CABLE OR CORD OF THIS LUMINAIRE IS DAMAGED, IT SHALL BE EXCLUSIVELY REPLACED BY THE MANUFACTURER OR HIS SERVICE AGENT OR A SIMILAR QUALIFIED PERSON IN ORDER TO AVOID A HAZARD. DURALAMP IS NOT RESPONSIBLE IF ITS FIXTURES ARE NOT INSTALLED ACCORDING TO LOCAL SAFETY STANDARDS. PLEASE LEAVE A COPY OF THESE INSTRUCTIONS TO THE PERSON RESPONSABLE FOR THE MAINTENANCE OF THE INSTALLATION. KEEP THE LABEL OF THE ORIGINAL PACKING FOR THE EVENTUAL FUTURE CLAIMS

D - DIE INSTALLATION MUSS VON EINEM QUALIFIZIERTEN FACHPERSONAL DURCHFÜHRT WERDEN. STELLEN SIE SICHER, DASS DAS GERÄT ORDNUNGSGEMÄß INSTALLIERT WIRD, BEVOR SIE DEN STECKER EINSTECKEN. DECKEN SIE DIE LAMPE NIEMALS AB. BENUTZEN SIE DIE LAMPE NICHT IN LUFTDICHTEN RÄUMEN. WARTUNGSARBEITEN DÜRFEN NUR DURCH EINE QUALIFIZIERTE PERSON DURCHFÜHRT WERDEN. IN FALLE EINER PRODUKTÄNDERUNG BEHALTET SICH DURALAMP DAS RECHT VOR SIE VORAB ZU INFORMIEREN. BEI DEINEM DEFEKT DER ANSCHLUSSLEITUNG MUSS DIESER VOM HERSTELLER, EINEM SERVICEUNTERNEHMEN ODER EINEM FACHPERSONAL BEHOBBEN WERDEN. DURALAMP IST NICHT VERANTWORTLICH WENN DIE MONTAGE NICHT GEMÄSS DEN SICHERHEITSVORSCHRIFTEN STATTFINDET. DIESES HINWEISBLATT MUSS VOM INSTANDHALTUNGSLEITER AUFBEWAHRT WERDEN. BEI REKLAMATIONEN BITTE DEN ARTIKELAUFKLEBER AUS DER LEUCHTENVERPACKUNG BEIFÜGEN.

S - ARMATUREN MÄSTE INSTALLERAS AV GODKÄND ELEKTRIKER. DURALAMP KAN INTE PÄTAGES NÄGOT ANSVAR FÖR ATT PRODUKTEN INTE INSTALLERATS ENLIGT GÄLLANDE BESTÄMMELSER VÄNLIGEN ÖVERLÄMNA DESSA INSTRUKTIONER TILL ANSVARIG FÖR INSTALLATIONEN. BEHÅLL ORIGINALKETTENNA PÅ FÖRPACKNINGEN FÖR EVENTUELLA REKLAMATIONER.

F - L'APPAREIL DOIT ÊTRE INSTALLÉ PAR ELECTRICIENS QUALIFIES. DURALAMP NE PEUT PAS ÊTRE RESPONSABLE POUR TOUTES INSTALLATIONS QUI NE RESPECTENT PAS LES NORMES DE SECURITE EN VIGUER. LAISSER UNE COPIE DE CES INSTRUCTIONS AU RESPONSABLE DE L'ENTRETIEN DU SYSTEME. GARDER L'ETIQUETTE DE L'EMBALLAGE ORIGINAL POUR EVENTUELLES RECLAMATIONS FUTURES.

E - EL APARATO DEBE SER INSTALADO POR ELECTRICISTAS CUALIFICADOS. DURALAMP NO SE RESPONSABILIZARA DE TODAS LAS INSTALACIONES QUE NO RESPETEN LAS NORMAS DA SEGURIDAD EN VIGOR. ENTREGAR UNA COPIA DE ESTAS INSTRUCCIONES AL RESPONSABLE DE LA INSTALACION. CONSERVAR LA ETIQUETA DEL EMBALAJE ORIGINAL PARA POSIBLES RECLAMACIONES.

SL - PRIKLOP SVETILKE MORA IZVEST POOBLAŠEENA OSEBA. PRED PRIKLOPOM NA ELEKTRIENO OMREŽJE JE POTREBNO NAJPREJ MONTIRAT SVETILKO NA STROP/STENO. V KOLIKOR JE MONTAŽA IZVEDENA S STRANI NEPOOBLAŠEENE OSEBE ODGOVORNOST UVOZNIKA IN PROIZVAJALCA POSTANE NIENA. VEDNO JE POTREBNO SHRANITI KOPIJO NAVODIL ZA MONTAŽO ZA KASNEJSI VPOGLED S STRANI VZDRŽEVALCEV.

PT - O APARELHO DEVE SER INSTALADO POR PESSOAL QUALIFICADO. VERIFICAR SE O PRODUTO ESTÁ INSTALADO ANTES DE O CONEXAR COM A ELECTRICIDADE. NÃO UTILIZAR QUALQUER OBJECTO PARA COBRIR A LÂMPADA. NÃO UTILIZAR A LÂMPADA NUM AMBIENTE HERMÉTICO. A MANUTENÇÃO DEVE SER REALIZADA APENAS POR UM TÉCNICO PROFISSIONAL. A EMPRESA RESERVA-SE O DIREITO DE FAZER ALTERAÇÕES AOS SEUS PRODUTOS EM QUALQUER ALTURA POR RAZÕES TÉCNICAS OU COMERCIAIS. SE O CABO FLEXÍVEL EXTERNO OU O CABO DESTE APARELHO FOR DANIFICADO, SÓ DEVE SER SUBSTITUÍDO PELO FABRICANTE OU POR UMA PESSOA QUALIFICADA. A EMPRESA DECLINA TODA A RESPONSABILIDADE SE A INSTALAÇÃO NÃO FOR REALIZADA DE ACORDO COM AS NORMAS ACTUAIS. DEIXAR UMA COPIA DESTAS INSTRUÇÕES COM A PESSOA ENCARGADA DA MANUTENÇÃO. MANTER O ROTULO DA EMBALAGEM ORIGINAL PARA FUTURAS ALEGAÇÕES.



www.duralamp.com

rel 24\_0825

## ISTRUZIONI DI MONTAGGIO / ASSEMBLING INSTRUCTION

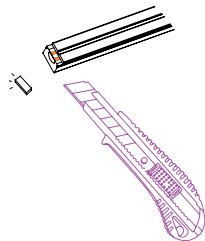

**IT-** Scoprire i punti di saldatura:  
 - Identificare la parte terminale 'lato dell'alimentatore'.  
 - Staccare il silicone sopra lo strato inferiore del PCB, per scoprire i punti di saldatura. Lavorare con cura, non graffiare o danneggiare il layout del PCB, altrimenti la striscia non funzionerà.

**EN-** First, identify the terminal part that will lead to the power feeder.  
 - Peel off the silicone above the bottom layer of PCB, to bare the solder pads.  
 - Please work with care, do not scratch or damage the PCB layout, otherwise the fixture will not work!

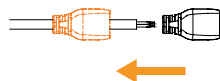

**IT-** Infilare il cavo di alimentazione nel tappo del terminale scelto avendo cura di considerare lo spazio necessario per la saldatura.  
 - Spostare e regolare il cappuccio terminale nella posizione corretta per il processo di saldatura appropriato. Saldature il cavo.

**EN-** Insert power cable into the chosen terminal cap.  
 - Make sure the end cap is the correct power feeder method as required.  
 - Move and adjust the end cap to the right location for appropriate soldering process. Solder cable

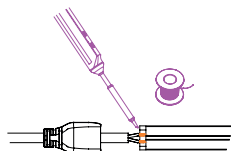

**IT-** Accertarsi che la polarità sia corretta, altrimenti la striscia non funzionerà. - È necessario effettuare una saldatura di buona qualità, nel punto di saldatura pieno e stabile senza giunto di saldatura freddo. - Stesso processo per le strisce RGB. Sigillare con colla siliconica.

**EN-** Make sure of the correct polarity, to avoid non-working for the luminary.- Good soldering quality should be made in full and firm solder point without cold solder joint.- Same process for the RGB color luminary. Seal with silicone glue.

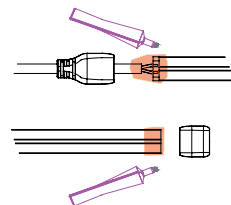

**IT-** Applicare la colla sulle parti giuste attorno al terminale come da diagramma. - Spingere e fissare il cappuccio terminale al terminale, quindi cancellare la colla in eccesso. - Dopo 10 minuti la superficie della colla si indurisce, dopo 24 ore il la colla può essere completamente polimerizzata ed ottiene la massima capacità adesiva. - Collocare la striscia in piano mentre la colla si indurisce ed evitare di tirare o spingere il tappo del terminale. - Stesso procedimento per il tappo di chiusura finale.

**EN-** Apply the glue to the right parts around the terminal as the diagram. - Push and fix the endcap onto the terminal, then get rid of residual glue.- After 10 minutes the glue's surface can be cured and hard, after 24 hours the glue can be cured completely and achieve the strongest adhesive capacity. - The strip should rest flat while the glue is being cured, do not pull or push the end cap.- Same process for the end cap.

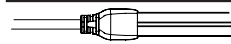

**IT-** Procedimento completato

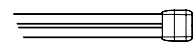

**EN-** Mounting complete

## DNF-Q TOP Flex

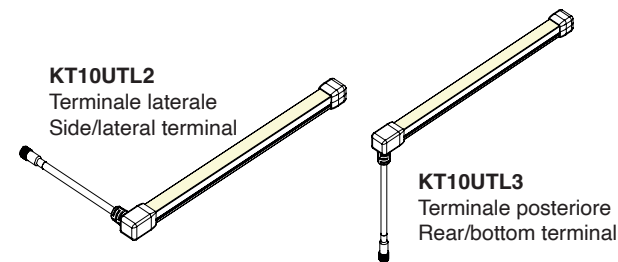
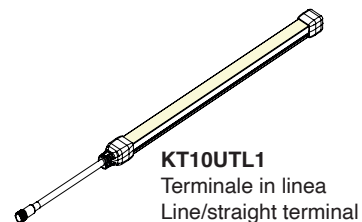

cod. KT10UTC1	
cod. KT10UTS1	
cod. KT10UTP1	
cod. KTUTFP2	
cod. KT10UTJM1 cod. KT10UTRGBJM1 (solo per strisce RGB / only for RGB strips / Nur für RGB-strip)	
cod. KT10UTJM2 cod. KT10UTRGBJM2 (solo per strisce RGB / only for RGB strips / Nur für RGB-strip)	
cod. KT10UTJM3 cod. KT10UTRGBJM3 (solo per strisce RGB / only for RGB strips / Nur für RGB-strip)	

