

PRO		50000h L70 B20	IP65	-25° +35°C		Risk Group 1
-----	--	-------------------	------	---------------	--	-----------------

100-240V ~ 50/60Hz - 4000K
Ra70 - PF0,91* - PF0,95

Cod. **UR01L10740*** - 30W - 4800lm
Cod. **UR01L20740** - 70W - 11200lm
Cod. **UR01L25740*** - 100W - 14850lm
Cod. **UR01L30740** - 150W - 24000lm

Questo prodotto contiene una sorgente luminosa di classe di efficienza energetica "B"

This product contains a light source of energy efficiency class "B"

Ce produit contient une source lumineuse de classe d'efficacité énergétique "B"

Este producto contiene una fuente luminosa de la clase de eficiencia energética "B"

Dieses Produkt enthält eine Lichtquelle der Energieeffizienzklasse "B"

Attenzione: Togliere tensione all'impianto elettrico prima di collegare il prodotto.

Attention: Power off the line before connecting the product.

Achtung: Trennen Sie das elektrische System, bevor Sie das Gerät anschließen.

Attention : Débranchez le système électrique avant de connecter le produit.

Opozorilo: Pred priključitvijo izdelka odklopite električni sistem.

Atenção: Desligar o sistema eléctrico antes de ligar o produto

Adatto al funzionamento per esterno.

Suitable for outdoor use.

Geeignet für den Einsatz im Freien.

Convient pour un fonctionnement en extérieur.

Primerno za delovanje na prostem.

Adequado para funcionamento no exterior.

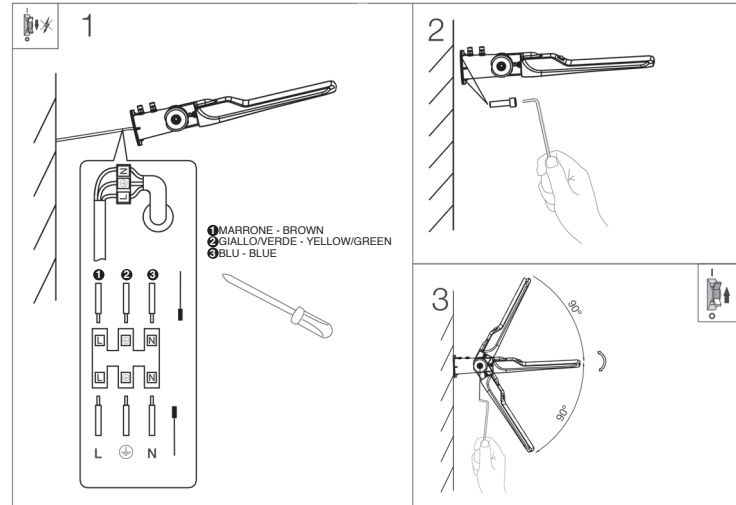

IT - INSTALLAZIONE A PARETE: Collegare i cavi di alimentazione all'apparecchio come indicato nello schema elettrico. Far passare il cavo attraverso la staffa a muro, fissare le viti contro la parete con 4 viti M8 (NON INCLUSE). Utilizzare la chiave per allentare la vite sull'apparecchio, regolare l'angolo, quindi serrare le viti.

EN - WALL INSTALLATION: Connect supply wires to the luminaire as displayed in the wiring diagram. Pass the cable through the wall mounting bracket/base, fasten screws against the wall with 4pcs of M8 screws (NOT INCLUDED). Use the wrench to loosen the screw on the luminaire, adjust the angle and tight the screws.

FR: INSTALLATION MURALE : Connecter les fils d'alimentation au luminaire comme indiqué dans le schéma de câblage. Passer le câble à travers l'adaptateur de montage, fixer les vis contre le mur à l'aide de 4 vis M8 (non incluses). Utilisez la clé pour desserrer la vis sur le luminaire, ajustez l'angle, puis serrez les vis.

ES: INSTALACIÓN EN PARED: Conecte los cables de alimentación a la unidad como se muestra en el diagrama de cableado. Pase el cable a través del soporte de pared, fíjelo a la pared con 4 tornillos M8 (NO INCLUIDOS). Utilice la llave para aflojar el tornillo de la luminaria, ajuste el ángulo y, a continuación, apriete los tornillos.

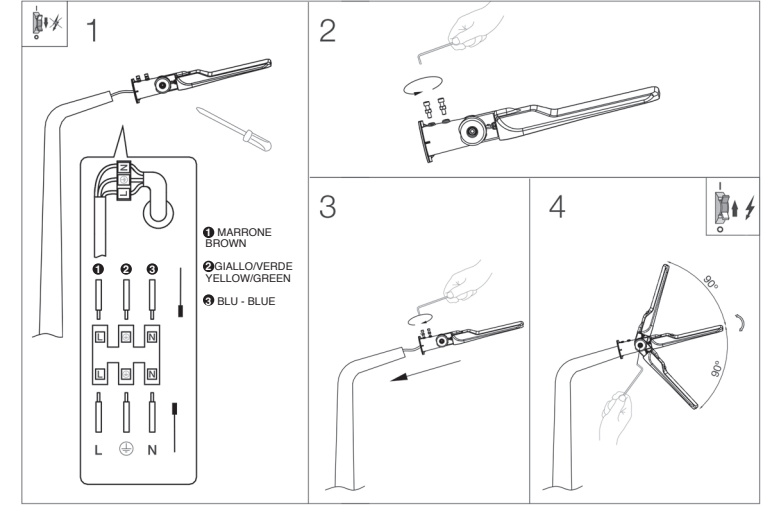

IT: INSTALLAZIONE SU PALO: far passare il cavo attraverso la staffa di montaggio, stringere le viti sul palo con una chiave a brugola M8. Usare la chiave per allentare le viti sull'apparecchio, regolare l'angolo e serrare.

EN: POLE INSTALLATION FOR POLE: pass the cable through the mounting bracket/base, tighten the screws on the pole with an M8 Allen wrench. Use the wrench to loosen the screw on the luminaire, adjust the angle and tight the screws.

FR: INSTALLATION SUR LE TÊTE DE MÂT : passer le câble dans le support de montage , serrer les vis sur le tête de mât avec une clé Allen M8. Utilisez la clé pour desserrer la vis sur le luminaire, ajustez l'angle, puis serrez les vis.

ES: INSTALACIÓN EN POSTE: pase el cable a través del soporte de montaje, apriete los tornillos en el poste con una llave Allen M8. Utilice la llave para aflojar los tornillos de la luminaria, ajuste el ángulo y apriéte los.

Inrush Current

Driver	30w	70w	100w	150w	
Inrush current peak(A)	60A	60A	60A	60A	Input Voltage 230V
Inrush current width(μs)	60μs	60μs	60μs	60μs	Input Voltage 230V, measured 50% Ipeak

Circuit Breaker

Item	30w	70w	100w	150w
B16	8pcs	6pcs	6pcs	6pcs
C16	10pcs	8pcs	8pcs	8pcs

DURA LAMP S.r.l.

Sede legale: Via Pratese, 164 - 50145 Firenze, Italia

Sede operativa: Via di Pagnelle 45 - 50041 Calenzano (FI), Italia

IT
 ⇨ Cavi liberi. Necessita di installazione da parte di personale qualificato.
 ⇨ Necessita di morsetteria conforme alla norma EN60998-2-1 o EN60998-2-2, con le seguenti caratteristiche: terminale a 3 vie (L+N+PE); 220-240V; □min 1,0mm; per installazione indipendente.

GB
 ⇨ Screwless terminal, terminal block not included. Installation may require advice from a qualified person.
 ⇨ To be provided with screw terminal block conform to EN60998-2-1 or EN60998-2-2, with the following characteristics: 3 ways terminal (L+N+PE); 220-240V □min. 1,0mm; for independent installation.

D
 ⇨ Elektrischer Anschluss über freie Kabelenden, Klemme Bauseits. Montage darf nur durch Fachkräfte durchgeführt werden.
 ⇨ Verwendete Schraubklemmen müssen der Norm EN60998-2-1 oder EN60998-2-2 entsprechen und folgende Merkmale aufweisen: 3 Leiter Trennung (L+N+PE); 220-240 Volt; Min. □1,0mm; für ortsunabhängige Montage verwendbar.

FR
 ⇨ Câblage gratuit. L'installation doit être effectuée par du personnel qualifié.
 ⇨ Nécessite un bornier conforme à la norme EN60998-2-1 ou EN60998-2-2, avec les caractéristiques suivantes: borne à 3 voies (L+N+PE); 220-240V; □min. 1.0mm; pour une installation autonome.

ES
 ⇨ Cables libres. Requiere la instalación por personal cualificado.
 ⇨ Necesita de un terminal conforme con la norma EN60998-2-1 o EN60998-2-2, con las siguientes características: terminal de 3-vías (L+N+PE); 220-240V y □min. 1.0 mm, para su instalación independiente.

SLO
 ⇨ Odprti napajalni kabel. Zahtevno montažo s strani pooblašene osebe.
 ⇨ Za prikllop uporabiti primerno sponko in skladno s predpisi EN60998-2 ali EN60998-2-2. Dodatne zahtevane karakteristike sponke: 3 polni priključek (L+N+PE); 220-240V presek; □1,0mm za samostojni prikllop.

P
 ⇨ Terminal sem parafusos, bloco de terminais não incluído.
 Requer instalação por pessoal qualificado.
 ⇨ Requer bloco terminal conforme à EN60998-2-1 ou EN60998-2-2, com as seguintes características: terminal de 3 vias (L+N+PE); 220-240V; □min 1,0mm; para instalação independente.

IT - L'APPARECCHIO DEVE ESSERE INSTALLATO DA PERSONALE QUALIFICATO. L'AZIENDA DECLINA OGNI RESPONSABILITA' QUALORA L'INSTALLAZIONE NON AVVENGA SECONDO LE NORME VIGENTI. METODO DI ATTACCO DEL CAVO TALE PER CUI LA SUA SOSTITUZIONE NON PUO' ESSERE EFFETTUATA SENZA ROMPERE O DISTRUGGERE L'APPARECCHIO. LASCIARE UNA COPIA DI QUESTE ISTRUZIONI AL RESPONSABILE DELLA MANUTENZIONE. CONSERVARE L'ETICHETTA DELL'IMBALLO ORIGINALE PER EVENTUALI RECLAMI FUTURI

GB - THIS FIXTURE MUST BE INSTALLED BY A QUALIFICATED ELECTRICIAN. DURALAMP IS NOT RESPONSIBLE IF ITS FIXTURES ARE NOT INSTALLED ACCORDING TO LOCAL SAFETY STANDARDS. METHOD OF ATTACHMENT OF THE CABLE OR CORD SUCH THAT IT CANNOT BE REPLACED WITHOUT BREAKING OR DESTROYING THE LUMINAIRE. PLEASE LEAVE A COPY OF THESE INSTRUCTIONS TO THE PERSON RESPONSABLE FOR THE MAINTENANCE OF THE INSTALLATION. KEEP THE LABEL OF THE ORIGINAL PACKING FOR THE EVENTUAL FUTURE CLAIMS

D - DAS GERÄT MUSS VON ELEKTROINSTALLATEUREN MONTIERT WERDEN. DURALAMP IST NICHT VERANTWORTLICH WENN DIE MONTAGE NICHT GEMÄß DER SICHERHEITSVORSCHRIFTEN STATTFINDET. TED KABELANSCHLUSS SO AUSFÜHREN, DASS DAS KABEL NICHT OHNE DIE LEUCHE ZU ZERSTÖREN GEWECHSELT WERDEN KANN. DIESES HINWEISBLATT MUß VOM INSTANDHALTUNGSLEITER AUFBEWAHRT WERDEN. BEI REKLAMATIONEN BITTE DEN ARTIKELAUFKLEBER AUS DER LEUCHTENVERPACKUNG BEIFÜGEN.

F - L'APPAREIL DOIT ETRE INSTALLE PAR ELECTRICIENS QUALIFIES. DURALAMP NE PEUT PAS ETRE RESPONSABLE POUR TOUTES INSTALLATIONS QUI NE RESPECTENT PAS LES NORMES DE SECURITE EN

VIGUER. METHODE D'ATTACHE DU CÂBLE TELLE QUE SA SUBSTITUTION NE PEUT SE FAIRE SANS DETRUIRE L'APPAREIL. LAISSER UNE COPIE DE CES INSTRUCTIONS AU RESPONSABLE DE L'ENTRETIEN DU SYSTEME. GARDER L'ETIQUETTE DE L'EMBALLAGE ORIGINAL POUR EVENTUELLES RECLAMATIONS FUTURES.

E - EL APARATO DEBE SER INSTALADO POR ELECTRICISTAS CUALIFICADOS. DURALAMP NO SE RESPONSABILIZARA DE TODAS LAS INSTALACIONES QUE NO RESPETEN LAS NORMAS DA SEGURIDAD EN VIGOR. MÉTODO DE FIJACIÓN DEL CABLE CUYA SUSTITUCIÓN NO PUEDE REALIZARSE SIN ROMPER O DESTRUIR EL DISPOSITIVO. ENTREGAR UNA COPIA DE ESTAS INSTRUCCIONES AL RESPONSABLE DE LA INSTALACION. CONSERVAR LA ETIQUETA DEL EMBALAJE ORIGINAL PARA POSIBLES RECLAMACIONES.

SLO - PRIKLOP SVETILKE MORA IZVEST POOBLAŠEENA OSEBA. V KOLIKOR JE MONTAŽA IZVEDENA S STRANI NEPOOBLAŠEENE OSEBE ODGOVORNOST UVOZNIKA IN PROIZVAJALCA POSTANE NIENA. POSEG V ARTIKEL ALI ZAMENJAVA NAPAVALNEGA KABLA NI PREDVIDENA. VEDNO JE POTREBNO SHRANITI KOPIJO NAVODIL ZA MONTAŽO ZA KASNEJŠI VPOGLED S STRANI VZDRŽEVALCEV.

PT - O MÉTODO DE FIXAÇÃO DO CABO É ESPECIAL PELO QUE NÃO PODE SER SUBSTITUÍDO SEM PARTIR OU DESTRUIR O APARELHO. A EMPRESA DECLINA TODA A RESPONSABILIDADE SE A INSTALAÇÃO NÃO FOR REALIZADA DE ACORDO COM AS NORMAS ACTUAIS. O MÉTODO DE FIXAÇÃO DO CABO É TAL QUE NÃO PODE SER SUBSTITUÍDO SEM QUEBRAR OU DESTRUIR O APARELHO. DEIXAR UMA CÓPIA DESTAS INSTRUÇÕES COM A PESSOA ENCARGADA DA MANUTENÇÃO. MANTER O RÓTULO DA EMBALAGEM ORIGINAL PARA POSSÍVEIS RECLAMAÇÕES FUTURAS.

Sostituire gli schermi di protezione danneggiati.
 Replace any cracked protective shield.
 Remplacez les écrans de protection endommagés.
 Ersetzen Sie die beschadigten Schutzschirme.
 Sustituir las pantallas de protección dañadas.

IT - Note: Non smaltire apparecchi elettrici nei rifiuti urbani indifferenziati, usare le apposite strutture di raccolta differenziata. Contattare le amministrazioni locali per informazioni relative ai sistemi di raccolta disponibili. Se gli apparecchi elettrici subiscono opercolazione ed entrano nelle falde acquifere, entrano nella catena alimentare, danneggiando la salute e il benessere di tutti.

EN - Note: Do not dispose of electrical appliances as unsorted municipal waste, Use separate collection facilities. Contact you local government for Information regarding the collection systems available. If electrical appliances are groundwater and get into the food chain, damaging your health and well-being.

FR - Remarques: Ne pas jeter les équipements électriques dans les déchets municipaux non triés, utiliser des installations de collecte séparée. Contactez votre autorité locale pour obtenir des informations sur les systèmes de collecte disponibles. Si les équipements électriques sont lessivés et pénètrent dans les eaux souterraines, ils entreront dans la chaîne alimentaire et nuiront à la santé et au bien-être de chacun.

D - Dieses Produkt darf am Ende seiner Lebensdauer nicht über den normalen Haushaltsabfall entsorgt sondern muss an einem Sammelpunkt für das Recycling von elektrischen und elektronischen Geräten abgegeben werden. Bitte erfragen Sie bei der Stadt- oder Gemeindeverwaltung die zuständige Entsorgungsstelle. Wenn Substanzen aus elektrischen Geräten in das Grundwasser und dann in Nahrungskette gelangen, können diese Ihre Gesundheit und Ihr Wohlbefinden beeinträchtigen.

SLO - Opomba: Za ta artikel je predvidena reciklaža in zato se ga po uporabi ne sme zavreči v navaden smetnjak. Artikel vsebuje nevarne in škodljive elemente za presnovo v človekovem telesu.

PT - Notas: Não eliminar equipamento eléctrico em resíduos municipais indiferenciados, utilizar instalações de recolha separadas. Contacte a sua autoridade local para obter informações sobre os sistemas de recolha disponíveis. Se os aparelhos eléctricos sofrerem intervenções e penetrarem nas águas subterrâneas, entram na cadeia alimentar, danificando a saúde e o bem-estar de todos.

RG1 UNLIMITED
 secondo norma - according to standard - nach Standard - selon la norme - De acordo com - v skladu s standardom
 IEC/TR 62778:2014 / RG1
 in conformità con - in accordance with - in Übereinstimmung mit - conformément à - de acuerdo con - v skladu z
 IEC/TR 62778:2014

DURA LAMP S.r.l.
 Sede legale: Via Pratese, 164 - 50145 Firenze, Italia
 Sede operativa: Via di Pagnelle 45 - 50041 Calenzano (FI), Italia



Per maggiori dettagli tecnici visita il sito / For more technical details please check our website / Pour plus de détails techniques, visitez le site Web / Für weitere technische Details, besuchen Sie unsere Website / Para más detalles técnicos, visite nuestro sitio web / Več tehničnih informacij na voljo na spletni strani / Para mais detalhes técnicos visite:

